

METRO REISEN SPEZIAL



Ultra-Frühbucherpreise bei
Buchung bis 30.09.2020!
Sparen Sie zusätzlich € 50,- p.P.
durch den Hanseat-Sonderbonus

- ▶ Traditionelle Route zur Tulpenblüte
- ▶ Über Nacht in Amsterdam und Nimwegen
- ▶ Die nickoSPIRIT – Neubau 2020

Blühender Frühling am Rhein

Flusskreuzfahrt mit der nickoSPIRIT von
Frankfurt bis nach Amsterdam – 5 Termine in 2021

Auf dieser Reise tauchen Sie ein in den farbenprächtigen Frühling entlang des Rheins. Bei einem Tagesausflug in den berühmten Keukenhof erleben Sie ein Meer aus Tausenden Tulpen. In Bonn locken rosa blühende Kirschbäume inzwischen Besucher aus der ganzen Welt. Auch die Großstädte entlang der Route versprühen im Frühling einen ganz eigenen Charme: das mondäne Düsseldorf zwischen Altstadt und modernem Medienhafen, Amsterdam mit verwinkelten Grachten, Rotterdam mit einem der größten Seehäfen der Welt und seinen futuristischen Bauwerken.

Ihre Reisetermine:

26.03. – 02.04.2021 02.04. – 09.04.2021
 09.04. – 16.04.2021 16.04. – 23.04.2021
 23.04. – 30.04.2021 (Single-Spezial)



Ihre Reiseroute:

Tag	Hafen	Ank.	Abf.
1.	Anreise (falls gebucht) nach Frankfurt, Einschiffung	–	16.00
2.	Düsseldorf	10.00	16.00
3.	Amsterdam/Niederlande	09.00	–
4.	Amsterdam/Niederlande	–	17.00
5.	Rotterdam/Niederlande	01.00	14.00
	Nimwegen/Niederlande	23.00	–
6.	Nimwegen/Niederlande	–	13.00
7.	Bonn	07.00	14.00
8.	Frankfurt, Ausschiffung	08.00	–
	Rückreise (falls gebucht)		



Der Mediahafen in Düsseldorf



Amsterdamer Gracht

Ihr Reiseprogramm:

1. Tag, Freitag

Anreise nach Frankfurt

Anreise (falls gebucht) nach Frankfurt. In der Finanzmetropole am Main wartet die nickoSPIRIT bereits zur Einschiffung auf Sie.

2. Tag, Samstag

Düsseldorf

In nur wenigen Minuten zu Fuß erreichen Sie vom Schiffsanleger die sehenswerte Altstadt von Düsseldorf. Die Lambertus-Basilika, der Schlossturm und die Düssel bilden den ursprünglichen Stadtkern. Ein Abstecher zur Flaniermeile „Kö“ darf bei Ihrer Besichtigung natürlich ebenso wenig fehlen wie ein Stopp in einem der vielen, vielen Altbierlokale entlang der „längsten Theke der Welt“.

3. Tag, Sonntag und

4. Tag, Montag

Amsterdam/Niederlande

Mit Amsterdam erwartet Sie eine Stadt, die ebenso pulsierend wie vielseitig ist. Modernes Lebensgefühl und das Flair des Goldenen Zeitalters verbinden sich zu einer unvergleichlichen Symbiose. Hochmoderne Architektur und Szenelokale finden Sie hier ebenso wie idyllische Cafés, Trödelmärkte und traditionelle Grachtenhäuser. Sie finden nirgendwo auf der Welt so viele denkmalgeschützte Altbauten aus vergangenen Jahrhunderten wie in der niederländischen Metropole. Die Häuser stehen so dicht beisammen, als müssten sie sich gegenseitig Halt geben, um nicht umzufallen. Die Grachten verleihen der Stadt einen besonderen Charme und erinnern Sie auf Schritt und Tritt daran, dass Sie sich im Herzstück einer Seefahrer- und Handelsnation befinden. Sie formen ein Kanalsystem, welches durch das komplette Stadtgebiet führt und damit das Gesicht der Stadt prägt. Mittlerweile erstreckt sich die Vielzahl an Grachten über eine Gesamtlänge von 80 Kilometern, was der Stadt den Beinamen „Venedig des Nordens“ eingebracht hat: 165 Grachten, 1281 Brücken, 70 Rundfahrtboote, 8 hölzerne Zugbrücken, 2.500 Wohnboote und 120 Tretboote werden Sie nachhaltig beeindruckt. Nutzen Sie die Gelegenheit und unternehmen Sie eine Rundfahrt mit dem Bus, einem kleinen Stadtrundgang in der Innenstadt und eine Grachtenfahrt entlang der prachtvollen

Kaufmannshäuser aus dem Goldenen Zeitalter, die einen Höhepunkt im Rahmen Ihres Besuchs in Amsterdam bildet. Sie haben außerdem die Möglichkeit für weitere Erkundungen rund um Amsterdam herum. Ein Ausflug in die niederländische Provinz Nordholland zeigt Ihnen idyllische Städtchen zwischen Nordsee und dem Markermeer.

Am nächsten Tag können Sie sich einen wahren Augenschmaus gönnen und sich dem überwältigenden Farbenspiel des berühmten Keukenhofs hingeben. Jedes Jahr im Frühling blüht ein Meer aus Zwiebelblumen im wohl größten Tulpengarten der Welt.



Die Kubus-Häuser in Rotterdam

5. Tag, Dienstag

Rotterdam/Niederlande – Nimwegen/Niederlande

Mit einem Spido, einem Boot mit Glaskuppel, können Sie eine 75-minütige Fahrt durch einen der größten Häfen der Welt in dieser hochfrequentierten See- und Binnenschiffahrtszone unternehmen. Sie sehen die beeindruckende Skyline von Rotterdam mit ihren imposanten Gebäuden und passieren verschiedene Hafenteile mit Werften, Docks, Containerterminals, Lagerhallen, Mega-Kränen, Silos und vielerlei Umschlagplätzen. Das preisgekrönte „De Rotterdam“, das größte Gebäude der Niederlande mit 44 Stockwerken, liegt ebenso an der Strecke wie ein altes Kreuzfahrtschiff, das heute als Hotel genutzt wird. Anschließend geht es auf eine Panorama-Stadtrundfahrt durch das für seine spektakuläre Architektur bekannte Rotterdam. Zu den interessantesten Gebäuden zählen die Kubus-Häuser, das Rathaus mit seiner symmetrischen Gestaltung, die Erasmus-Brücke, auch bekannt als der Schwan, und natürlich der Euromast

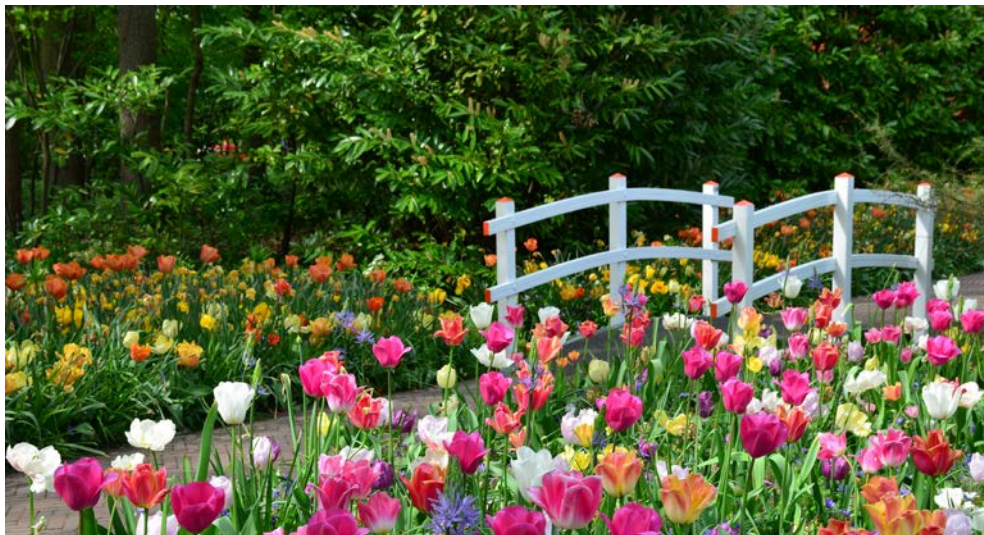

Frühling in den Niederlanden – ein wahrer Augenschmaus

mit dem Panoramarestaurant „Krähennest“. Ihr Schiff fährt weiter in Richtung Nimwegen.

6. Tag, Mittwoch

Nimwegen/Niederlande

Gelegen auf einem Höhenrücken an den Ufern der Waal übt die Stadt bereits seit Jahrhunderten eine große Anziehungskraft auf die Menschen aus. So ließ Karl der Große auf dem Valkhof eine Pfalz errichten und Friedrich Barbarossa besaß hier eine Burg. In der Umgebung stoßen viele Landschaftstypen aufeinander. Hügel, Wälder, Polder und Bäche. Die Stadt liegt mitten in der Natur, mit viel Grün und Wasser, und bietet sowohl dem Bewohner als auch dem Besucher zahlreiche Erholungs- und Entspannungsmöglichkeiten. Lernen Sie Nimwegen gern auf einem Stadtrundgang im Rahmen des zubuchbaren Ausflugspaketes kennen.



Am Ufer von Nimwegen

7. Tag, Donnerstag

Bonn

Auch nach dem Umzug von Regierung und Parlament nach Berlin hat Bonn noch einiges zu bieten. Wahrzeichen der Stadt ist die Münsterbasilika. Sonst ist das historische Bonn durch die Barockzeit geprägt. Berühmtester Sohn der Stadt ist Ludwig van Beethoven. Von seinem Geburtshaus sind es nur ein paar Meter zum Marktplatz mit dem barocken Rathaus von 1737. Lernen Sie Bonn gern auf einer Stadtrundfahrt/-gang im Rahmen des zubuchbaren Ausflugspaketes kennen.



Der Bonner Münster

8. Tag, Freitag

Frankfurt – Rückreise

Nach der Ausschiffung erfolgt die Heimreise (falls gebucht).

Ihre Inklusivleistungen:

- ▶ Flussreise mit der nickoSPIRIT mit 7 Übernachtungen in einer Außenkabine der gebuchten Kategorie
- ▶ Gepäckservice an und von Bord
- ▶ Vollpension an Bord, bestehend aus: Reichhaltigem Frühstücksbuffet mit Kaffee, Tee und Säften; mittags und abends mehrgängige Menüs am Tisch serviert oder wahlweise leichtes Mittagbuffet; Kaffee, Tee nach Mittag- und Abendessen; Kaffee/Kuchen oder Mitternachtsnack je nach Tagesprogramm
- ▶ Festliches Gala-Dinner sowie Begrüßungs- und Abschiedsempfang mit dem Kapitän
- ▶ Nutzung des Wellnessbereichs mit Fitnessraum und Sauna
- ▶ Unterhaltungsprogramm an Bord
- ▶ Deutsch sprechende Bordreiseleitung

Ihr zusätzlich buchbares Getränkepaket enthält folgende Getränke:

- ▶ Offene Hausweine im Glas (weiß, rosé und rot)
- ▶ Offener Haussekt im Glas
- ▶ Fass- und Flaschenbiere, alkoholfreies Bier
- ▶ Tagescocktail (mit/ohne Alkohol)
- ▶ Alle offenen alkoholfreien Getränke, Kabinenwasser und tägliches Ausflugswasser
- ▶ Alle Kaffeespezialitäten (ohne Alkohol) sowie heiße Schokolade und Tee

Bitte beachten Sie: Getränkepakete können ausschließlich für die gesamte Dauer der Kreuzfahrt und für alle in der Kabine untergebrachten Personen gebucht werden. Inhalte von Minibars sind nicht enthalten. Die ausgeschriebenen Getränke können Sie ohne Einschränkung von 9-24 Uhr genießen.

Ultra-Frühbucher-Preise pro Person:

2-Bett-Kabine	26.03. - 02.04.	02.04. - 09.04. 09.04. - 16.04.	16.04. - 23.04.* 23.04. - 30.04.
Hauptdeck vorn	€ 749,-	€ 849,-	€ 949,-
Hauptdeck	€ 849,-	€ 949,-	€ 1.079,-
Mitteldeck achtern mit absenkbarer Panoramafont	€ 1.049,-	€ 1.179,-	€ 1.279,-
Mitteldeck vorn mit absenkbarer Panoramafont	€ 1.149,-	€ 1.279,-	€ 1.379,-
Mitteldeck mit absenkbarer Panoramafont	€ 1.249,-	€ 1.379,-	€ 1.499,-
Oberdeck achtern mit absenkbarer Panoramafont	€ 1.349,-	€ 1.499,-	€ 1.629,-
Oberdeck vorn mit absenkbarer Panoramafont	€ 1.429,-	€ 1.599,-	€ 1.729,-
Oberdeck mit absenkbarer Panoramafont	€ 1.549,-	€ 1.729,-	€ 1.849,-

2-Bett-Kabine zur Alleinbenutzung ab € 1.069,- auf Anfrage buchbar. *Single-Spezial = Zuschlag für 2-Bett-Kabinen zur Alleinbenutzung ist um 50% reduziert! Begrenztes Kontingent. Die Ultra-Frühbucher-Preise sind gültig bei Buchung bis 30.09.2020, danach erhöhen sich die Preise um € 100,- p.P. Der Hanseat-Sonderbonus i. H. v. € 50,- p.P. ist bereits berücksichtigt.

Zusätzlich vorab buchbar:

An- und Abreise mit der Bahn inklusive Sitzplatzreservierung	ab € 50,-
Ausflugspaket	€ 159,-
Stadtrundfahrt/-gang Düsseldorf, Ausflug „Glanzlichter Amsterdam“, Stadtrundfahrt/-gang Rotterdam, Stadtrundgang Nimwegen	
Getränkepaket	€ 180,-

Decksplan nickoSPIRIT Schiffstyp nicko modern

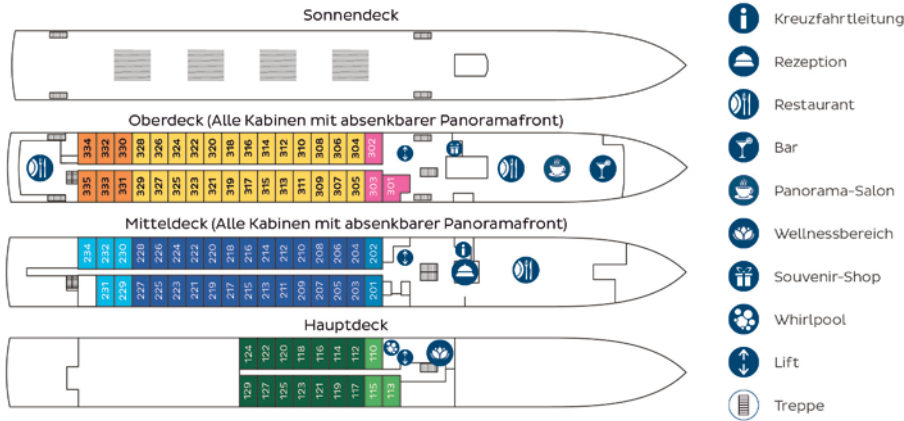

Ihr Schiff:

Sie wünschen sich ein Schiff mit einem neuen An-Bord-Konzept und innovativem Design? Willkommen an Bord der nickoSPIRIT. Das neueste Schiff der nicko-Flotte mit der idealen Größe für Kreuzfahrten auf Rhein, Main & Mosel vereint alles, was der moderne Kreuzfahrer begehrt: Spontanes Genießen in einem der drei Restaurants, lichtdurchflutetes Interieur gepaart mit viel Raum für Individualität sowie moderne Kabinen mit absenkbarer Panoramafront. Auch Entspannung und Wohlfühlen kommen nicht zu kurz im großzügigen Wellness- und Fitness-Bereich mit Sauna und Whirlpool.

Helle Farben und modernes Design mit optimaler Raumnutzung: in die Ausstattung der ca. 14 m² großen **Außenkabinen** wurde besonders viel Herzblut investiert. Das Ergebnis steht einem First-Class-Hotelzimmer in nichts nach. Die Doppelbetten können auf Wunsch getrennt gestellt werden. Auf Mittel- und Oberdeck sorgen die absenkbaren Panoramafronten für beste Aussichten. Auf dem Hauptdeck gibt es nicht zu öffnende Fenster. Im Badezimmer finden Sie bequeme Ablageflächen, für Ihre Garderobe ist im Kleiderschrank natürlich ausreichend Platz.

Zahlen, Daten, Fakten: Passagiere 170 • Besatzung 38 • Länge 110 m • Breite 11,40 m • Tiefgang 1,7 m • Spannung 220 Volt.

Die **Bordsprachen** sind Deutsch und Englisch.

Kleidung: Die Atmosphäre an Bord ist herzlich-familiär. Wir empfehlen sportlich-legere Kleidung, einen Pullover für die kühleren Abende sowie festes Schuhwerk für die Landgänge mitzunehmen. Zum Abendessen ist gepflegte Kleidung erwünscht.

Bordwährung: Euro. Sie können am Ende der Kreuzfahrt Ihre Rechnung sowie an Bord gebuchte Ausflüge bequem bar, mit Ihrer EC-Karte (PIN-Nummer erforderlich) oder mit Ihrer Kreditkarte (Mastercard, VISA) bezahlen.

Trinkgelder sind auf Kreuzfahrtschiffen üblich. Diese werden unter den Crewmitgliedern aufgeteilt. Wir empfehlen einen Trinkgeldbetrag in Höhe von 7 € bis 10 € p. P./Nacht. Die Höhe des Trinkgeldes ist jedem Gast freigestellt und sollte die Anerkennung einer guten Leistung sein.

Technischer Hinweis: Aufgrund von nicht vorhersehbaren Hoch- und Niedrigwassers bzw. Verzögerungen bei Schleusen- und Brückendurchfahrten kann eine Änderung des Reiseverlaufes notwendig werden. Im äußersten Fall setzt die lokale Agentur bzw. Reederei für unpassierbare Flussstrecken ein anderes verfügbares Transportmittel ein oder bestimmte Programmpunkte können nicht berücksichtigt werden. Bei niedrigen Brückendurchfahrten kann das Sonnendeck aus Sicherheitsgründen gesperrt werden.

Hafenliegeplätze: Es ist in einigen Städten üblich, dass die Hafenbehörden aufgrund des hohen Verkehrsaufkommens mehreren Schiffen einen gemeinsamen Liegeplatz zuweisen. In diesen Fällen liegen die Schiffe nebeneinander und die freie Sicht aus Ihrer Kabine kann beeinträchtigt werden.

Wichtige Informationen:

Reisedokumente: Deutsche Staatsangehörige benötigen einen gültigen Reisepass oder Personalausweis. Sollten Sie einer anderen Staatsbürgerschaft angehören, weisen Sie uns bitte darauf hin. Wir beraten Sie gern.

Zahlungsmodalitäten: 20 % Anzahlung des Reisepreises bei Buchung. Restzahlung bis 30 Tage vor Reiseantritt.

Mindestteilnehmerzahl nickoSPIRIT: 155 Personen (bei Nichterreichen bis 30 Tage vor Reiseantritt ist der Veranstalter berechtigt, vom Reisevertrag zurückzutreten.) Bei Absage erhalten Sie ein Ersatzangebot oder erhalten den gezahlten Reisepreis unverzüglich zurück.

Sitzplatzreservierungen für die Deutsche Bahn: Eine Sitzplatzreservierung ist für Sie bereits in den zusätzlich buchbaren Bahnpreisen enthalten. Diese wird automatisch auf der für Ihre Strecke idealen Reiseverbindung vorgenommen und ist auf dem DB-Ticket, welches Sie mit Ihren Reiseunterlagen erhalten, ersichtlich. Am angegebenen Reisetag können Sie auf der gleichen Strecke auch jeden anderen Zug nutzen. Für eine dann erforderliche Änderung der Sitzplatzreservierung (kostenpflichtig), wenden Sie sich bitte direkt an die Deutsche Bahn.

Gesundheitshinweise: Der Gesundheitsdienst des Auswärtigen Amtes empfiehlt in vielen Zielgebieten einen Schutz gegen Tetanus, Diphtherie, Polio, Hepatitis A, Typhus und ggf. FSME. In einigen Gebieten wird eine Gelbfieber- und Tollwutimpfung empfohlen bzw. behördlich vorgeschrieben und auf das Risiko einer Infektion mit Malaria oder Denguefieber hingewiesen. Bitte informieren Sie sich rechtzeitig (ggf. bei Ihrem Hausarzt) über Infektions- und Impfschutzmaßnahmen sowie andere Prophylaxe. Zusätzlich weisen wir in diesem Zusammenhang auf die Internetseite des Centrums für Reisemedizin (www.crm.de) und die entsprechenden Seiten des Auswärtigen Amtes (www.auswaertiges-amt.de) hin.

Hinweis zur Barrierefreiheit: Unser Angebot ist für Reisende mit eingeschränkter Mobilität nur bedingt geeignet. Bitte kontaktieren Sie uns bezüglich Ihrer individuellen Bedürfnisse.

Anfallende Mehrkosten: Wir bitten Sie zu beachten, dass Ausgaben des persönlichen Bedarfs, wie zusätzliche Trinkgelder, Verpflegung, sofern nicht inklusive, und andere individuelle Ausgaben nicht im Reisepreis enthalten sind und vor Ort nach Ihrem Ermessen zu entrichten sind.

Reiseversicherungen: Wir empfehlen Ihnen den Abschluss eines 5-Sterne-Premium-Schutz-Paketes inklusive einer Reiserücktrittskosten-Versicherung der Hanse Merkur Reiseversicherung AG, Hamburg. Bitte beachten Sie, dass wir Kunden mit Wohnsitz außerhalb der EU keine Versicherungen anbieten dürfen.

Bildnachweis: nicko cruises Schiffsreisen, AdobeStock (famveldman, stefanotermanini, adisa, DutchScenery), Fotolia (davis), Shutterstock (INTERPIXELS, Xtuv Photography, rob3rt82)

Reiseveranstalter: nicko cruises Schiffsreisen GmbH, Mittlerer Pfad 2, 70499 Stuttgart

Programmänderungen vorbehalten. An- und Abreisetag dienen ausschließlich der Erbringung der vertraglichen Beförderungsleistungen. Stand 08/20 – alle Angaben ohne Gewähr.

Informationen, Beratung und Buchungsanfragen: unter Reisehotline24: 0421-160 56 956

Öffnungszeiten: Montag bis Freitag 9 bis 18 Uhr
www.reisehotline24.com

HanseatReisen

Hanseat Reisen GmbH, Am Weser-Terminal 1, 28217 Bremen
Es gelten ausschließlich die Reisebedingungen der genannten Veranstalter, die bei Reisehotline24 jederzeit angefordert werden können.